

Draufsicht ohne Anbauteile dargestellt / TB ≤ 2800

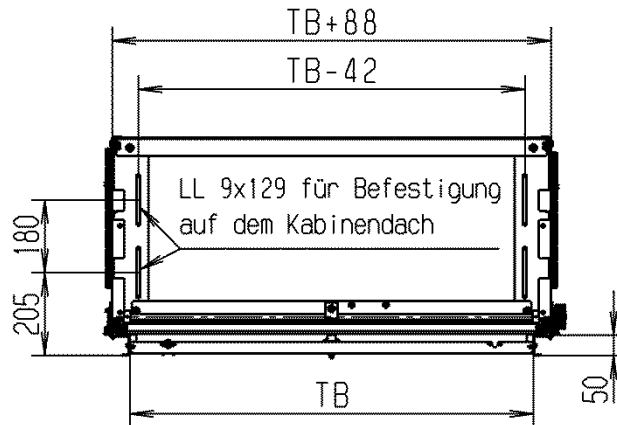

Draufsicht ohne Anbauteile dargestellt / TB > 2800

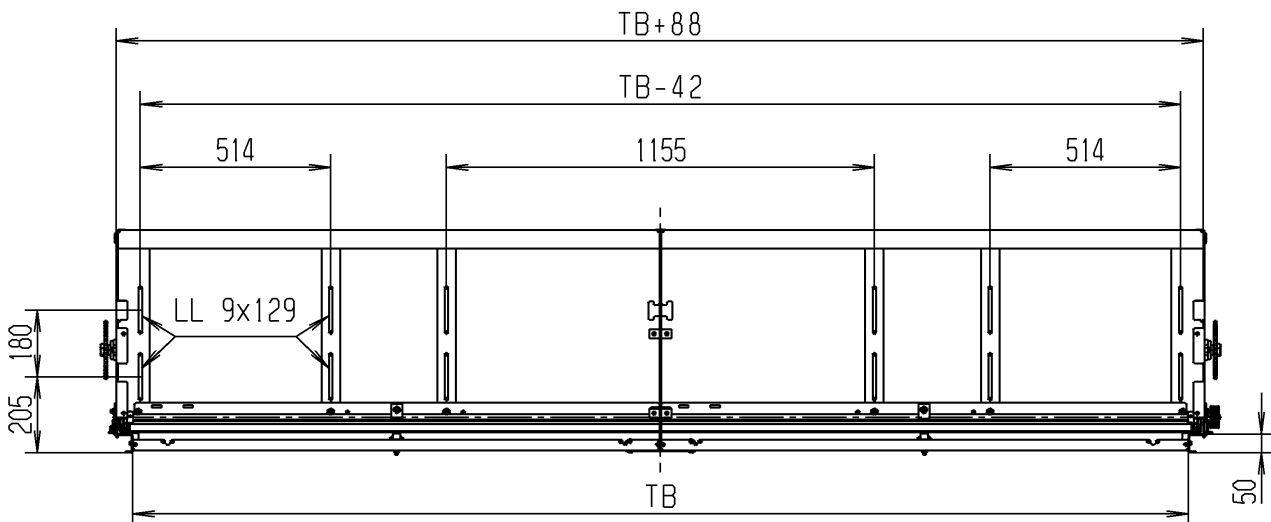

Detail Y (standard)

Führungsprofil örtlich gekürzt und auf dem Kabinenboden verschraubt.

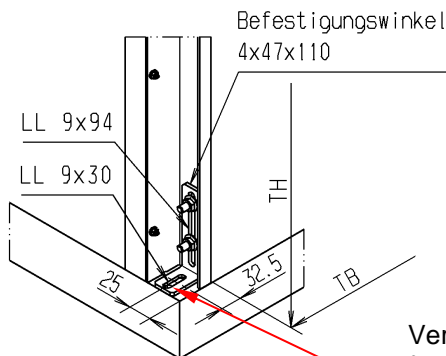

Detail Y (alternativ)

Führungsprofil seitlich an dem Kabinenboden verschraubt.

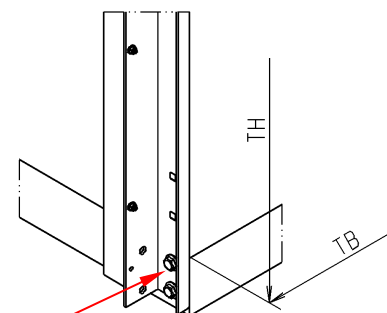

Verbindungsschrauben für den Kabinenboden (nicht im Lieferumfang) bauseitig gebohrt