

Vertikaler Schachtabschluss mit Hubtor Premium S 4

Der Münchner Türenspezialist Meiller Aufzugtüren GmbH bietet seit über zehn Jahren das Rolltor Genius Plus als Fahrkorbabschluss an. Vor etwa zwei Jahren kam das vertikale Hubtor Premium K 4 als Alternative dazu.



Nun lag es nahe, einen vertikalen Schachtabschluss für bestimmte Aufzüge auf den Markt zu bringen. Das offeriert Meiller seit Januar dieses Jahres mit dem Hubtor Premium S 4. Dieses vertikale Tor bietet sich in erster Linie an für Anlagen, bei denen seitlich nicht genügend Platz für eine horizontale Schiebetüre vorhanden ist.

Sowohl in der Industrie, wie auch in vielen Handelssparten findet man heute immer noch sehr viele Aufzüge, die mit Drehtüren ohne Fahrkorbabschluss in Betrieb sind.

Oftmals werden dort aus Gründen einer schnelleren, optimierten Logistik (z. B. schnellere Be- oder Entlademöglichkeit) automatische Türen gefordert.

Weiterhin sind gerade in der deutschen Automobilindustrie noch viele veraltete, motorische Falt-Schachtschiebetüren im Einsatz, die bis dato durch keine auf dem Markt verfügbaren Türen ersetzt

werden können außer durch Drehtüren, wobei jedoch die Performance des Aufzugs weiter verschlechtert wird.

In diesen Fällen kommt die Kombination Hubtor Premium K4/S4 als Fahrkorb- und Schachtabschluss ins Spiel.

Premium S4 ist eine 4-fach, nach oben teleskopierende Schachthubtür, die mit einem eigenen Antrieb ausgerüstet ist. Zum Einsatz kommt hier der bewährte Siemens ADT 401W mit Blockiererkennung und automatischer Reversierung.

Das Kopfteil ist ausgeführt als geschlossene Kastenkonstruktion mit seitlichen Wangen für hohe Stabilität und Schutz vor herabfallendem Schmutz, hergestellt aus 2,0 mm Stahlblech.

Die Türblätter sind eine Schweißkonstruktion aus 1,5 mm Stahlblech mit Verstärkungsrippen, mit je 2 oder 3 Führungselementen in den Führungs-

schienen laufend, durch Kettensystem miteinander verbunden, Kettenräder aus Stahl mit Absprungschutz; Führungen austauschbar, ohne die Türblätter demontieren zu müssen. Die Laufschienen bestehen aus Aluminium, in dem die Führungen mit Kunststoffgleitern laufen.

Die Höhe über TH beträgt ungefähr $\frac{1}{4}$ TH + 350 mm. Die Tür ist für Schachtwand einbau vorgesehen und ist mit Befestigungswinkeln oben und seitlich ausgestattet. Als Schwelle dient ein U-Baustahlprofil, grundiert, mit Befestigungskonsolen.

Die baumustergeprüfte Schachtabchlussstür Premium S4 ist in folgenden Abmessungen erhältlich:

Türbreite: 700 mm – 3.000 mm, Türhöhe von 1.800 mm – 4.000 mm. Sie wird grundsätzlich in pulverbeschichteter Ausführung geliefert, alternativ können die Türblätter V2A-verkleidet zur Verfügung gestellt werden. Selbstverständlich entspricht sie allen gängigen Normen, auch der EN 81-20.

Die aus der Norm (für horizontale Türen) bekannten Kräfte, wie Schließkraft 150 N oder kinetische Energie für sich schließende Türen maximal 10 J, werden alle eingehalten.

Auf der oberen Zarge befindet sich ein rotes LED-Leuchtband, das beim Schließen der Türblätter blinkt. Als zusätzliche Sicherheit kann ein Lichtgitter vor der Schachttür montiert werden.

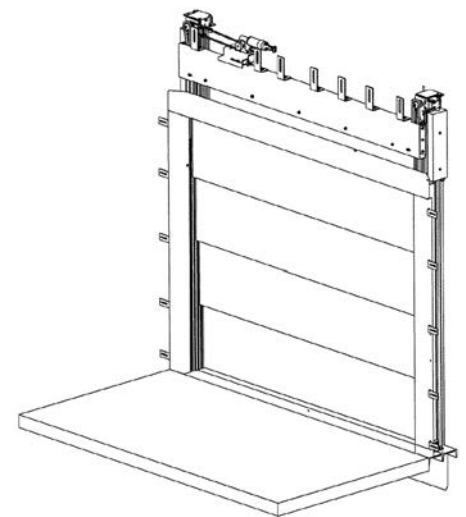

**MEILLER Aufzugtüren GmbH,
D-80997 München**