

Pandemie-Phase für Neuentwicklungen genutzt

Pandemic phase used for new developments

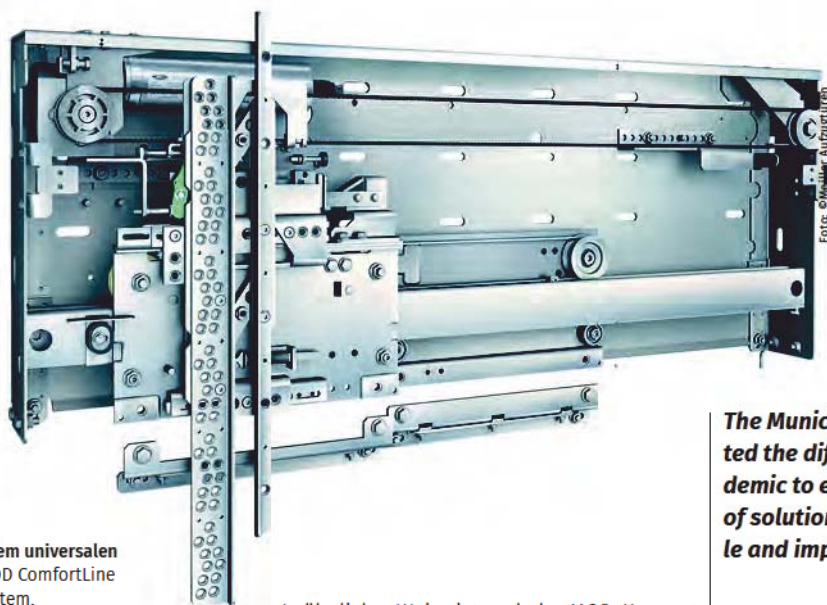

MOD ComfortLine mit dem universalen Mitnehmersystem. / MOD ComfortLine with universal catch system.

Der Münchner Türspezialist Meiller hat die schwierige Phase der Corona-Pandemie genutzt, um vorhandene Lösungen im Türenbereich weiterzuentwickeln und Ideen für neue Produkte anzupacken und umzusetzen.

So beschäftigte sich Meiller verstärkt mit der Modernisierung und entwickelte dafür weitere neue Lösungen. Die Basis bei den Fahrkorbüren ist ein Mitnehmer, der so eingestellt werden kann, dass er Hakenriegel der verschiedensten fremden Schachttüren betätigen kann.

Der Hersteller bietet hierbei die Option, nur den Türmechanismus zu tauschen (ComfortLine). Es ist aber auch möglich, die Türblätter ebenfalls zu erneuern und durch doppelwandige Standardtürblätter (CompleteLine) zu ersetzen. In Kürze soll noch eine Variante folgen (RetroLine), bei der die Türblätter maßlich an die vorhandenen angepasst werden, so dass ein Austausch idealerweise ohne Anpassung des Kabineneinzugs erfolgen kann.

In ähnlicher Weise ist auch das MOD-Konzept für Schachttüren aufgebaut. Es erlaubt im besten Fall, vorhandene Zugangsportale zu belassen und so Mehraufwand und -kosten zu vermeiden. Die Lösung besteht aus einem kompletten Türmechanismus, der in das vorhandene Kämpfergehäuse montiert wird (ComfortLine). Oder man entscheidet sich – wie bei der Fahrkorbür auch – zusätzlich für maßlich angepasste Türblätter (RetroLine).

GROSS UND ROBUST

Zenit Xtreme – die Schwerlasttür von Meiller – bietet nicht nur außergewöhnlich große Türöffnungsmaße (max. TB 8000 x TH 5000 mm), sondern besticht auch durch ihre „Robustheit und ist für härteste Anforderungen ausgelegt“, erklärt der Türenhersteller.

Als neue Optionen sind ein Easy-Installation-Kit und ein Zonen-Kit erhältlich: Das Easy-Installation-Kit ist eine fertige, verkabelte Sicherheitsschaltung für Türen mit einer elektrischen Türverriegelung. In Ergänzung dazu ermöglicht das Zonen-Kit eine elektrische Festlegung der Tür-Zonen. Im Übrigen sind diese beiden neuen Kits auch bei anderen Meiller-Türen einsetzbar, bei denen eine „klassische“ Verriegelung nicht verwendet werden kann, z. B. Falttür Sinius, angetriebene Schachttür Active, Hubtor Premium etc.

The Munich door specialist Meiller exploited the difficult phase of the Corona pandemic to engage in further development of solutions in the field of doors and tackle and implement ideas for new products.

For example, Meiller occupied itself more with modernisation and developed new solutions here. The basis in car doors is a catch, which can be set to enable the hook bolt to actuate all kinds of third-party landing doors.

The manufacturer offers the option here of only replacing the door mechanism (ComfortLine). However, renewing the door leaves and replacing them with double-walled standard door leaves (CompleteLine) is also possible. Another version (RetroLine) is soon to follow, in which the door leaf dimensions can be adjusted to those in place, as a result of which a replacement can ideally occur without modifying the car indent.

The MOD concept for landing doors is similar in design. In the best case, this allows leaving the existing access portals as they are and in this way avoiding additional work and expense. The solution consists of a complete door mechanism, which is mounted in the existing transom housing (ComfortLine). Or you decide – as with the car door too – in addition for dimensionally modified door leaves (RetroLine).

LARGE AND STURDY

Zenit Xtreme – Meiller's heavy duty door – not only offers extraordinarily large door opening dimensions (max. DB 8000 x DH 5000 mm), but

Im High-End-Bereich wurde die Hochleistungstür Supra für stark beanspruchte Aufzüge entwickelt.

EXPLOSIONSGESCHÜTZTE VARIANTE

Die Reihe der Premium Hubtore wird neuerdings durch eine explosionsgeschützte Variante ergänzt. Damit sind bei Meiller nicht nur horizontal bewegte automatische Türen und Drehtüren als explosionsgeschützte Ausführungen erhältlich, sondern auch Vertikaltüren.

Außerdem wurden Türen mit Glastürblättern entwickelt, in die ultraflache LCD-Displays integriert sind. Informationen aller Art können in den gängigsten Datei- oder Grafikformaten geladen und den Aufzugbenutzern in hochauflösender Qualität angezeigt werden. Und sollte einmal nichts Interessantes zu zeigen sein, dann wirkt die Oberfläche wie ein Spiegel und verhindert unerwünschte Blicke hinter die Glasflächen.

SCHUTZ FÜR KINDERHÄNDE

Nebenbei wurden bereits bekannte Lösungen um weitere Türtypen und -größen erweitert: So ist im Bereich Sicherheit nach wie vor das Einziehen von Kinderhänden ein wichtiges Thema. Das bestehende Sicherheitssystem FingerGuard sorgt jetzt für mehr Schutz dadurch, dass ein Lasersensor in der oberen Zarge die Finger kurz vor Erreichen der seitlichen Zarge erkennt, und der Antrieb den Türöffnungsvorgang abrupt stoppt.

Mit SmokeGuard bietet Meiller brandgeprüfte Schachttüren nach EN 81-58 (E120) in Kombination mit einem rauchdichten Vorhang aus einem geprüften Spezialwerkstoff. Im Brandfall schließt dieser Vorhang schnell und verhindert, dass sich giftiger Rauch über den Aufzugsschacht in andere Stockwerke ausbreitet.

Im High-End-Bereich wurde die Hochleistungstür Supra für stark beanspruchte Aufzüge, wie z. B. in Einkaufszentren, Bürogebäuden, Hotels, Krankenhäusern, entwickelt. Sie bietet Laufrollen mit einem Durchmesser von 90 mm. Sie sollen zusammen mit anderen Komponenten für einen ruhigen Türlauf und geringeren Verschleiß sorgen, erklärt Meiller. [meiller-aufzugtueren.de](https://www.meiller-aufzugtueren.de)

thanks to its "sturdiness...is designed for the toughest demands," explained the door manufacturer.

An easy installation kit and zone kit are also available as new options: the easy installation kit is a finished, pre-wired safety circuit for doors with an electric door lock. As a supplement, the zone kit permits electronic definition of the door zones. Moreover, these two new kits can also be used in other Meiller doors where a "classic" door lock cannot be used, e.g. the folding door Sinius, the driven landing door Active, Hubtor Premium, etc.

EXPLOSION-PROTECTED VERSION

The Premium series. Lifting doors have now been supplemented by an explosion-protected version. As a result, not just horizontally-moved automatic doors and hinged doors are available at

PROTECTION FOR CHILDREN'S HANDS

In addition, already familiar solutions have been supplemented with more door types and sizes: for example, in the safety area, the trapping of children's hands remains an important concern. The existing safety system FingerGuard now provides for more protection by a laser sensor in the upper frame detecting the fingers shortly before the side frame is reached and the drive abruptly stopping the door opening process.

Meiller offers fire-tested landing doors according to EN 81-58 (E120) in the form SmokeGuard in combination with a smoke-proof curtain made of a special tested material. In the event of fire,



SmokeGuard verhindert das Eindringen von Rauch in den Schacht.
SmokeGuard prevents smoke penetrating the shaft.

Meiller in explosion-protected designs, but also as vertical doors.

Moreover, doors with glass door leaves have been developed in which ultra-flat LCD displays are integrated. Information of all kinds can be loaded in the most common file or graphic formats and displayed to lift users in high resolution quality. And should there for once be nothing interesting to display, the surface looks like a mirror and prevents unwanted glimpses behind the glass surfaces.

this curtain closes quickly and prevents toxic smoke spreading via the lift shaft to other floors.

In the high-end area, the high performance door Supra has been developed for very busy lifts, for example in shopping centres, office buildings, hotels, hospitals, etc. It offers rollers with a diameter of 90 mm. They are intended, in combination with other components, to provide for smooth door running and lower wear, explained Meiller. [meiller-aufzugtueren.de/en](https://www.meiller-aufzugtueren.de/en)